

Anvisning for pakningssett

44460, 44461, 44463

ANV006

NO

Pakningssettet består av følgende:

1. 1 stk. styringslås
2. 2 stk. låseringhalvdeler
3. 1 stk. o-ring
4. 1 stk. støttering
5. 1 stk. stempelstangtetning
6. 1 stk. avstryker
7. 1 stk. stempelstang
8. 1 stk. o-ring
- 1 stk. Loctite 270

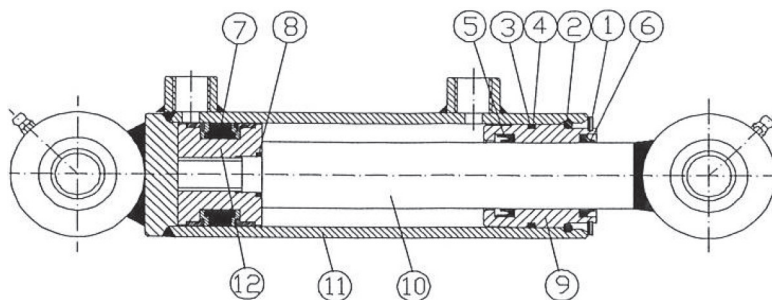

Utskifting av tetninger:

1. Fjern styringslåsen (1) ved å bryte med skrutrekker eller tilsvarende.
2. Skyv styringen (9) inn i sylinderrøret (11), slik at låseringhalvdelene (2) frigjøres.
3. Fjern låseringhalvdelene ved hjelp av en liten skrutrekker eller tilsvarende. Vær forsiktig slik at ikke stempelstangen skades eller får riper.
4. Trekk hele "stempelstangpakken" ut av røret.
5. Fjern den gamle stempeltetningen (7) og rengjør stempelet.
OBS! Hvis stempelstangtetningen (5) og avstrykeren (6) ikke skal byttes, fortsett til punkt 10.
6. Kjørnslagene skal **bores** helt vekk før man kan fortsette demonteringen (bores vekk med et bor som er litt større enn diameteren på kjørnslagene). For å få limfugen til å slippe mellom stempel (12) og stempelstang (10) må den varmes til ca. 220-250°. Gjenge deretter av stempelet (12) og dra av styringen (9) forbi stempelgjengen.
7. Demonter tetningene i styringen (9), rengjør og monter de nye. Vær oppmerksom på "trykkside" på stempelstangtetningen (5). Den gule støttingen (4) utvendig på styringen skal dras på i hel tilstand. Den skal altså **ikke** klippes!
8. Rengjør stempel og stempelstang. Smør med ren hydraulikkolje og skyv på styringen fremover over stempelgjengen. Fremover = avstrykerside.
9. Vask stempelgjengen fri for fett og olje, monter o-ring (8). Påfør låsevæsken og monter stempelet. La herde i 12 timer.

VIKTIG!

Ved montering av stempel på stempelstang må respektive gjenger være helt rene for olje, fett, smuss eller andre forurensninger før påføring av låsevæske. Vask nøye med løsemiddel og blås tørt umiddelbart før liming. Denne limfugen må herde før monteringen fortsetter.

HERDETID: 12 TIMER. (For å omgå herdetiden kan man slå et kraftig kjørnslag i stempelstangenden helt inntil stempelets gjenge. **Denne låsen må bores bort neste gang stempelet skal demonteres.**)

10. Dra på stempeltetningen (7) og de tilhørende støttingene.
11. Rengjør mantelrøret (11) nøye innvendig, og kontroller at det ikke har kommet riper utenfor låseringsporet ved demontering av låseringhalvdelene (2). Puss i så fall slik at ingen av tetningene skades. Smør deretter med ny, ren hydraulikkolje.
12. Monter "stempelstangpakken" i røret ved forsiktige slag med plast- eller gummiklubbe. Pass på at styringen (9), støtting (4) (uklipt) og o-ring (3) kommer riktig på.
13. Slå inn styringen så langt at låsehalvdelene (2) kan monteres. Men ikke så langt at tetningen går forbi tilkoblingshullet! Trekk ut stempelstangen slik at stempelet (12) trykker styringen utover i låst stilling.
14. Monter til slutt styringslåsen (1).

2021-10-29