

Anvisning till monteringsset hydraulpump

40311

ANV022

SV

Den nya pumpen är olik den gamla i flera avseende vad gäller monteringsförfarandet.

1. Efter demontering av den gamla pumpen, monteras den nya pumpen med o-ringen monterad på pumpgaveln, samt röret 84 420 001.
2. Mät sedan, enl. fig.1, 110 mm från centrum av banjoskruvens anslutning på röret 84 420 000 ut på det befintliga tryckröret och kapa där.

fig.1

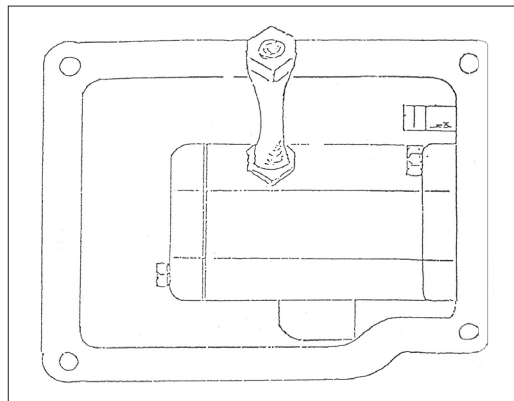
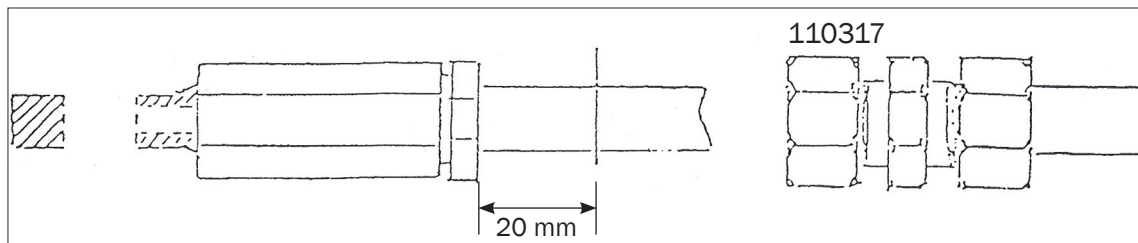
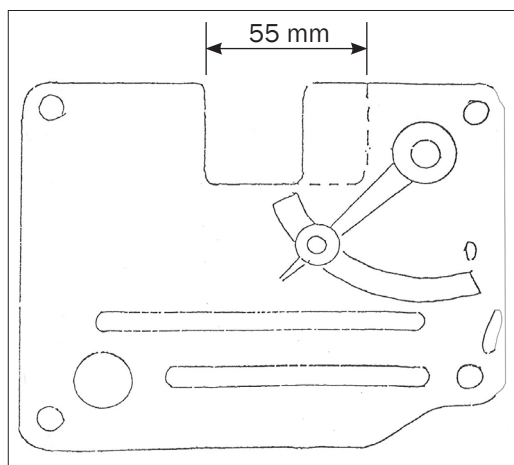

fig.2



3. Det avkapade röret med kultätning, kona och mutter skruvas i den nya banjonippeln. Mät av 20 mm från mutterns kant och kapa röret enl. fig.2. Därefter monteras banjonippeln med rör ihop med kapade tryckröret med hjälp av skruvnippel 110317. Drag alla anslutningar väl.
4. I luckan skall hålet för röret slipas upp till en bredd av 55 mm, enl. fig.3.

fig.3



Kontrollera att hydraulenheten är rätt injusterad, så att inte säkerhetsventilen kontinuerligt utlöses vid hydraularmarnas övre läge.

DÅ DETTA OFELBART LEDER TILL FÖR TIDIGT PUMPHAVERI!



Olsson Parts

Olssons i Ellös AB • Tfn 0304-751010
Slätthultsvägen 12 • 474 31 Ellös
www.olssonparts.com • order@olssonparts.com