

Val av tjocklek på toppackning

Under årens lopp har kolvarna i Zetor-traktorerna bytts ut. Den nya kolvtypen har högre kompression (dvs måttet från kolvbultens centrum upp till kolvtoppen är högre.) Vidare har ibland kompressionskammaren i kolven gjorts lite större.

Eftersom den nya kolven har högre kompression, är det nödvändigt att utföra en noggrann kontrollmätning enligt figur nedan, för att få fram måttet "U" så att man vet vilken tjocklek av topplockspackning som ska användas.

U = måttet mellan blocket till kolvens topp vid övre dödpunkt.

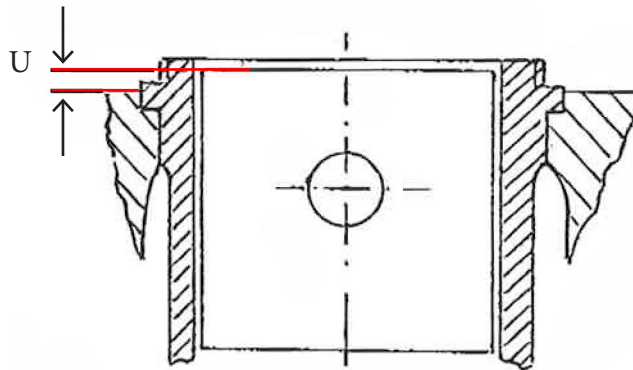

I de fall där det uppmätta värdet av måttet "U" på någon av cylindrarna är:

Zetor UR1 (Zetor 2011-7745) 0,1-0,5 mm

Zetor UR2 (Zetor 8011-16245) upp till -0,35 mm

montera topplockspackning med en tjocklek av 1,2 mm.

Om det uppmätta värdet av måttet "U" är:

Zetor UR1 (Zetor 2011-7745) 0,51-0,80 mm

Zetor UR2 (Zetor 8011-16245) mer än 0,35 mm

montera topplockspackning med en tjocklek av 1,5 mm.

Välj respektive sotningsatts eller toppackning i rätt utförande.

Fel val av packning kan resultera i att kolven kommer att slå i topplocket!