

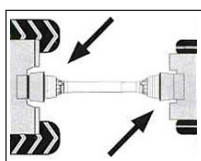

Gennemlæs denne anvisning, inden du monterer din drivaksel!
 (For flere informationer: Se folder som sidder på aksel)
De fleste akselhavarier og ulykker skyldes fejlagtig anvendelse eller utilstrækkelig smøring

Instruktion og vedligeholdelsesråd for kraftoverførsel

Grundlæggende sikkerhedsstandarder:



Sørg for, at drivakslens komplette beskyttelse for traktoren og redskabet fungerer og sidder på plads, inden du starter.

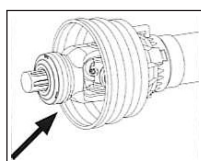

Sørg for, at drivakslen er koblet til traktorens kraftudtag og redskabet på korrekt vis, inden du begynder at arbejde.

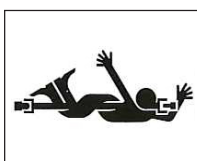

Bær ikke løst tøj, smykker, løsthængende hår eller lignende, som kan sætte sig fast i maskinen. Kontakt med roterende dele kan medføre alvorlige skader eller medføre død!

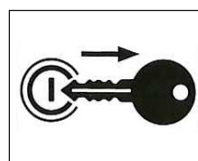

Kobl kraftudtaget fra, sluk for traktorens motor, og tag nøglen ud, inden du nærmer dig redskabet eller udfører vedligeholdelsesarbejde.

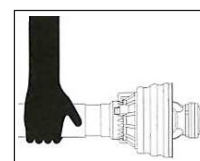

Håndter akslen i vandret stilling, så forhindrer du, at halvdelene glider fra hinanden, og du forebygger ulykker og skader på beskyttelsen.

Anvendelse:



Overskrid ikke de hastigheds- eller belastningsgrænser, som beskrives i brugervejledningen, når du anvender arbejdsredskabet og drivakslen. Overbelast ikke arbejdsredskabet, og slip ikke kraftudtagets kobling for hurtigt.

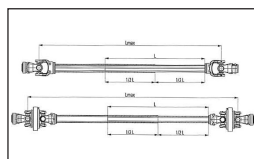

Teleskoprør skal altid overlape hinanden med mindst 1/3 af længden. Forlæng ikke drivakslen til mere end maksimumslængden under transport eller anvendelse.

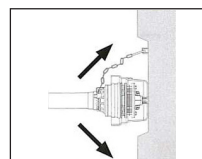

Sæt sikkerhedskæderne på. Lad der være et tilstrækkeligt spillerum, så drivakslen kan svinge og arbejde frit.

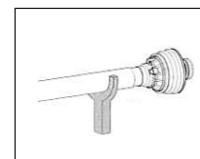

Anvend aldrig sikkerhedskæderne som støtte for drivakslen under opbevaring. Anvend altid støtten på arbejdsredskabet.



Stå ikke på drivakslen. Gå hverken over eller under drivakslen.

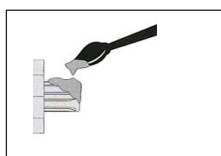

Rengør og smør traktorens kraftudtag og arbejdsredskabets aksel, inden du monterer drivakslen.

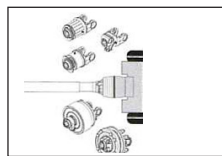

Traktorsymbolet på beskyttelsen markerer akslens traktorende. Overbelastningsbeskyttelse skal monteres på redskabsenden.

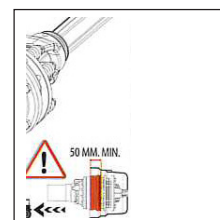

Ved anvendelse af overbelastningsbeskyttelse af typen friktionskobling skal beskyttelseskappen på maskinen overlape akselbeskyttelsen med mindst 50 mm.

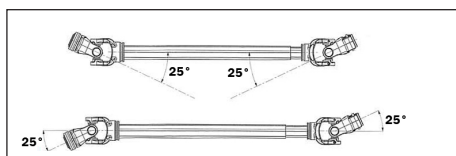

Sørg for, at koblingernes vinkler er lige under arbejdet. Kobl kraftudtaget ud, hvis koblingernes vinkel overskrider 25°.

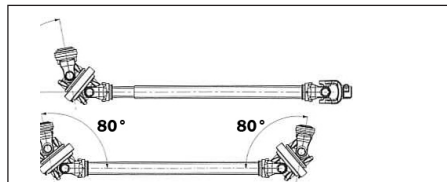

Vidvinkelknudepunkter kan vinkles til 80°, men kun intermitterende. (IKKE under belastning!)

Smøredagram

Smøring:



Standard

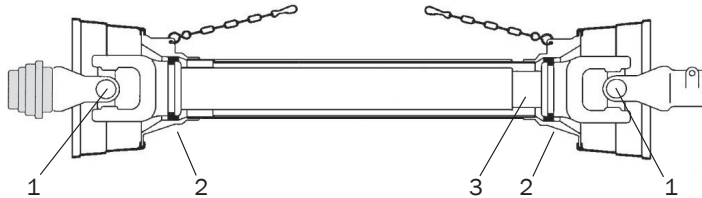

Vidvinkel

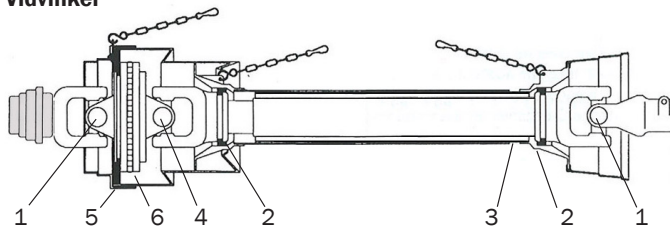

- 1. Udvendigt kardankryds
- 2. Indvendig lejring
- 3. Indvendigt profilrør
- 4. Indvendigt kardankryds
- 5. Udvendig lejring
- 6. Dobbelt gaffel/skive



8 hr



Standard

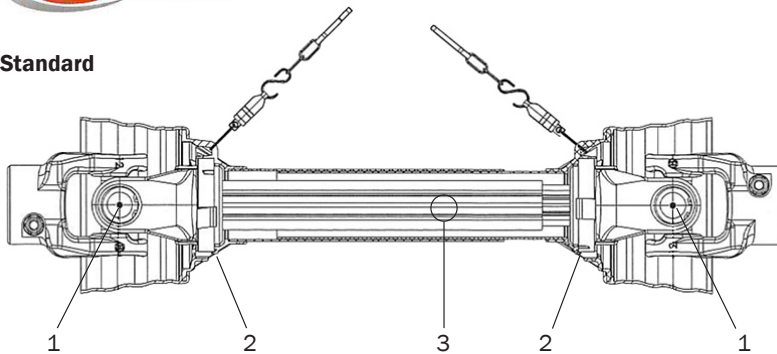

- 1. Udvendigt kardankryds
- 2. Opbevaring
- 3. Profilrør



50 hr

Drivaksel:

Rengør og smør drivakslen før sæsonopmagasinering.

Profilrør:

Tag de to dele af akslen, og smør de teleskopiske dele med håndkraft.

Smør alle dele, og kontrollér, at de fungerer, inden du anvender drivakslen, **OGSÅ FØR FØRSTE ANVENDELSE!**

Anvend smøremiddel af høj kvalitet, og smør delene med de intervaller, tabellen viser

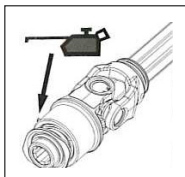

Frihjulskobling

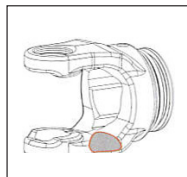

Momentkobling

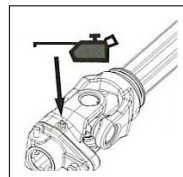

Kobling med brudstift