

Anvisning till koppling

230000911

ANV177

SV

Deutzmodeller:

DX110A DX120A

DX85At.o.m. serienr 7816/0289 eller 7817/0083

DX90 t.o.m. serienr 7818/1099 eller 7819/0187

Från början tillverkades dessa traktorer utan dämpning under de sintrade beläggen på drivlamellen.

Senare modeller försågs med dämpande bleck under sinterbeläggen. Detta förbättrade avsevärt köregenskaperna i dragläge.

Om man ersätter den tidiga typen av koppling med den senare, är det nödvändigt att modifiera urtrampningslagrets rörelse för att säkerställa full frikoppling av drivlamellen. Om man inte gör detta kommer kopplingen att "dra" fast pedalen är nedtryckt.

Gör följande korrigerings:

- Borra ett nytt hål i kopplingsaxelns hävstångsarm (\varnothing 12,3 mm) som bilden nedan visar.
- Kopplingspedalens rörelse måste ökas från 180 mm till 206 mm genom att modifiera stoppskruven. (Notera att det kan bli nödvändigt att korta av och gänga om den tryckande stängen i enlighet med detta).

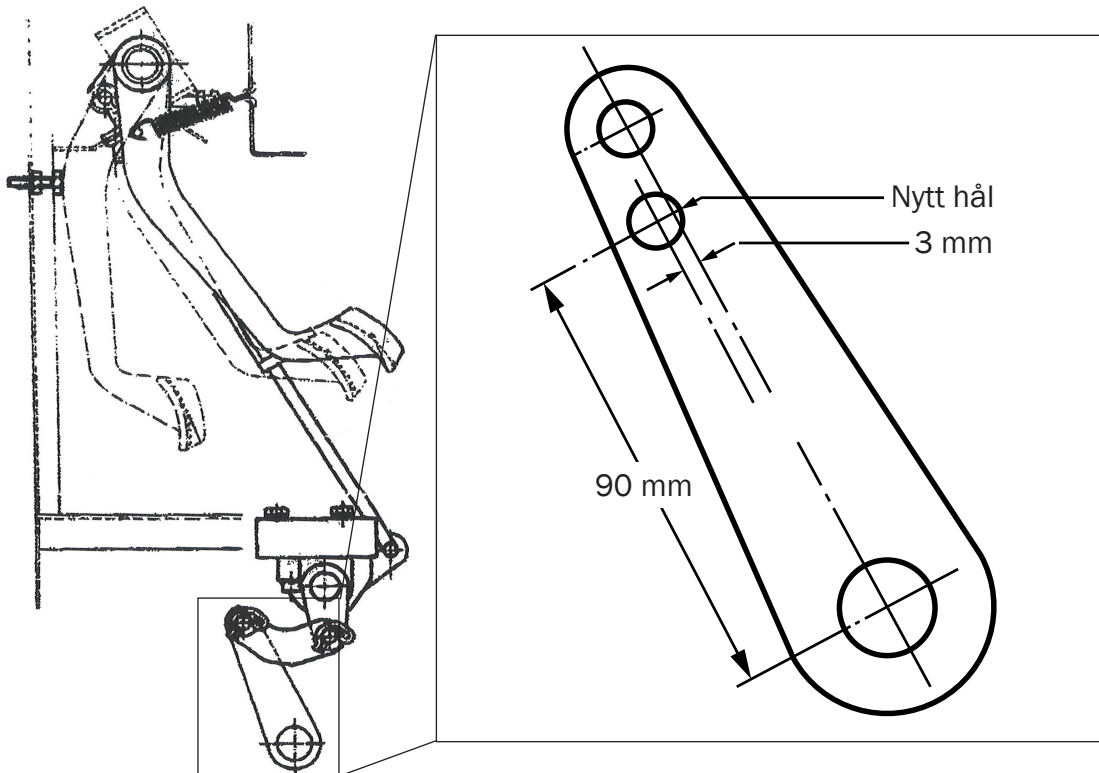

2023-06-13



Olsson Parts

Olssons i Ellös AB • Tfn 0304-751010
Slätthultsvägen 12 • 474 31 Ellös
www.olssonparts.com • order@olssonparts.com

Generell anvisning för kopplingsbyte i traktor

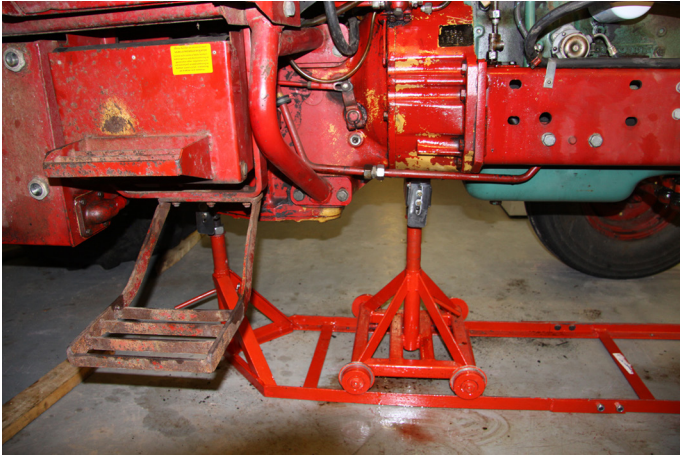

Innan traktorn delas:
Se till att traktorns uppallning är stadig och att traktorn kan justeras i höjdlid vid återmontering.

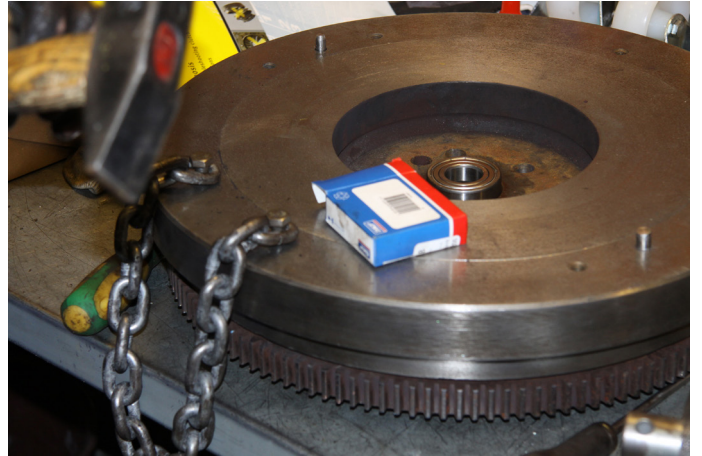

Efter demontering **skall** svänghjulet svarvas enligt tillverkarens anvisningar. Montera nytt svänghjuls-lager.



Se till att det inte förekommer läckage runt vevaxeln.



Kontrollera urtrampningslagrets mekanism avseende slitage och skador. Byt urtrampningslager. Kontrollera att lagerhållaren glider lätt. Kontrollera att splinesen är oskadade. Rengör tappens splines och smörj dem måttligt med specialfett.

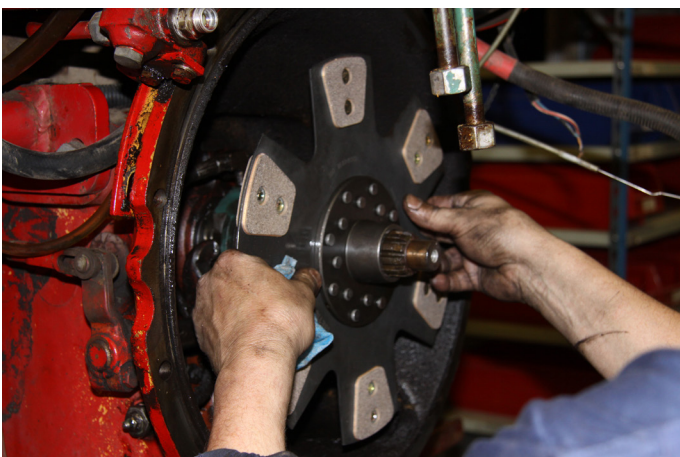

Kontrollera att den nya lamellen glider lätt på tappens splines.

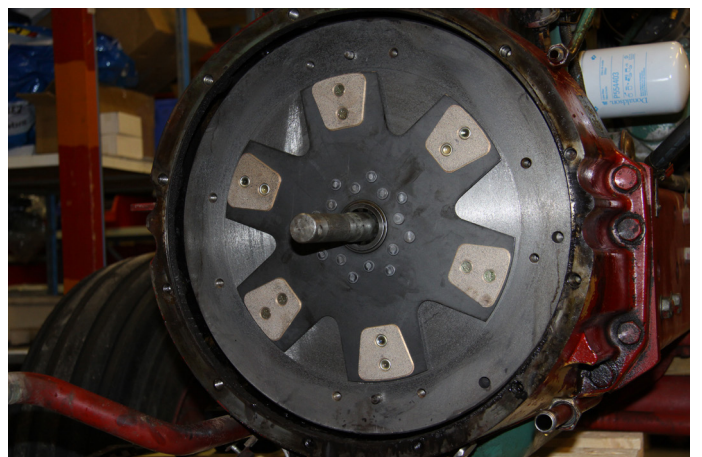

Var noga med att centrera lamellen vid montering av kopplingen.



Glöm inte att ta bort eventuell transportsäkring vid montering av kopplingen.



En typ av transportsäkring.

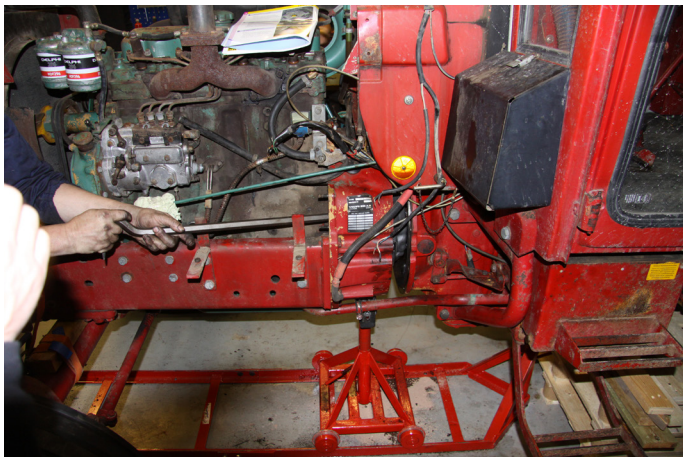

Var noga med att traktorns båda halvor är centrerade i höjd- och sidled vid ihopmontering. Om så inte är fallet uppstår lätt monteringskador på lamell och koppling.



Se till att splinsen på växellådans ingående tapp och kraftuttagets drivning lätt glider på plats i kopplingen. Tvinga inte ihop traktorhalvorna med bultarna! Monteringskador omfattas inte av garantin. Här justeras kraft-uttagsaxelns läge när kraftuttaget befinner sig i inkopplat läge (oberoende läge). Detta gäller mekaniska kraftuttag.

Om traktorn har hydrauliskt urtrampningslager skall rätt typ av hydraulvätska användas annars skadas tätningarna.

Var noga med justering av pedalspelet efter avslutad montering.

OBS! Detta är generella råd. Var noga med att i första hand följa respektive traktors verkstadshandbok.